

John Guest®

C A T A L O G O G I U G N O 2 0 1 0



Raccordi Rapidi per uso **Alimentare**



Produzione di qualità

John Guest Group è riconosciuto da anni nel mondo come uno dei principali produttori di raccordi ad innesto rapido, di tubi e di altri prodotti per il controllo di fluidi.

Una reputazione ottenuta grazie alla realizzazione costante di prodotti di alta qualità con impegno continuo nello sviluppo del prodotto.

Al centro della filosofia John Guest c'è l'impegno per realizzare prodotti di alta qualità.

Il severo controllo è garantito dal fatto che sia la progettazione che il prodotto, sono realizzati in moderni centri di produzione ad est di Londra e a Maidenhead nel Berkshire.

Gestiamo ogni stadio del processo produttivo, dalla progettazione e realizzazione dello stampo fino

all'assemblaggio e test finale, per assicurare che vengano prodotti solo componenti della più alta qualità.

La società ha puntato sulla qualità e ciò ha permesso di ottenere prestigiosi riconoscimenti mondiali da parte di molti enti di certificazione.

John Guest è fornitore preferenziale di molte società internazionali.



I prodotti John Guest sono stati approvati dai produttori di birra e dai costruttori di impianti di erogazione bevande di quasi tutto il mondo e sono stati certificati dai primari enti di certificazione.



John Guest offre la più vasta gamma di raccordi ad innesto rapido, di tubi e di altri prodotti per il controllo di fluidi per applicazioni alimentari.

La gamma John Guest, primo raccordo ad innesto rapido al mondo per uso alimentare, ora comprende più di 800 articoli e permette un'installazione più efficace e più rapida.

Tutto ciò che è necessario fare per realizzare una giunzione im-

mediata (con una tenuta perfetta) è spingere il tubo nel raccordo.

I raccordi possono essere facilmente scollegati e riutilizzati senza parti di ricambio.

I prodotti presenti su questo catalogo sono realizzati con materiali approvati dalla FDA e sono particolarmente idonei all'utilizzo con alimenti.

Alcuni prodotti possono essere utilizzati per gas inerte come il CO₂.

- ✓ **Installazione rapida
"giusta fin dal primo istante"**
- ✓ **Idonei all'impiego con tubi
in metallo duttile o in plastica**
- ✓ **Non servono attrezzi**
- ✓ **Scollegamento veloce**
- ✓ **Riutilizzabile**
- ✓ **Passaggio pieno**



NSF 51
NSF 61



Since 1989



14001



SK 266-001

Sommario

06

Come realizzare una giunzione

07

Installazione tipica in un bar

32

Caratteristiche tecniche

Raccordi in Pollici



SERIE PI

Resina acetica grigia per liquidi e gas inerti

08

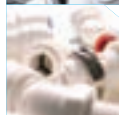

SERIE CI

Resina acetica bianca per acqua e altri liquidi alimentari

14



SERIE MI

Raccordi in ottone per distributori di bevande

15



SERIE PP

Polipropilene bianco per depurazione acqua e altre applicazioni

16



SERIE SUPERSEAL

Resina acetica grigia per uso con tubo in acciaio inox

18

Adattatori Sistemi metrici - Sistemi in pollici



ADATTATORI SISTEMI METRICI - SISTEMI IN POLLICI

Per collegare tubi metrici con tubi in pollici

19

Raccordi Metrici



SERIE PM

Resina acetatica nera per liquidi e gas inerti

20



SERIE CM

Terminali femmina per distributori di acqua e bevande

23



SERIE PPM

Polipropilene bianco per purificazione acqua e altre applicazioni

24

Valvole, tubo LLDPE ed Accessori



ACCESSORI

Dai copricolletti alle pinze tagliatubo

25



VALVOLE DI NON RITORNO

Valvole di non ritorno singole o doppie

26



VALVOLE DI INTERCETTAZIONE

Polipropilene bianco e resina acetatica grigia

28



TUBO LLDPE

Metrico e in pollici in 9 colori

30

Altri Prodotti



ALTRI PRODOTTI

Altri prodotti della John Guest

34

Come funziona una giunzione con Raccordi **Super Speedfit**

Per realizzare una giunzione, il tubo viene semplicemente inserito nel raccordo; la pinzetta brevettata **John Guest** trattiene saldamente il tubo nella sede senza deformato e ridurre la portata.

Fa presa prima di fare tenuta

La pinzetta ha dentini in acciaio inox che trattengono saldamente il tubo nella sede mentre l'O-ring assicura una tenuta perfetta e duratura.

Materiale utilizzato

I raccordi **Super Speedfit** sono realizzati in tre componenti:

Corpi: sono prodotti in copolimero acetatico o in polipropilene

O-rings: in gomma nitrilica o in EPDM

Pinzette: sono realizzate in copolimero acetatico o in polipropilene con dentini in acciaio inox.

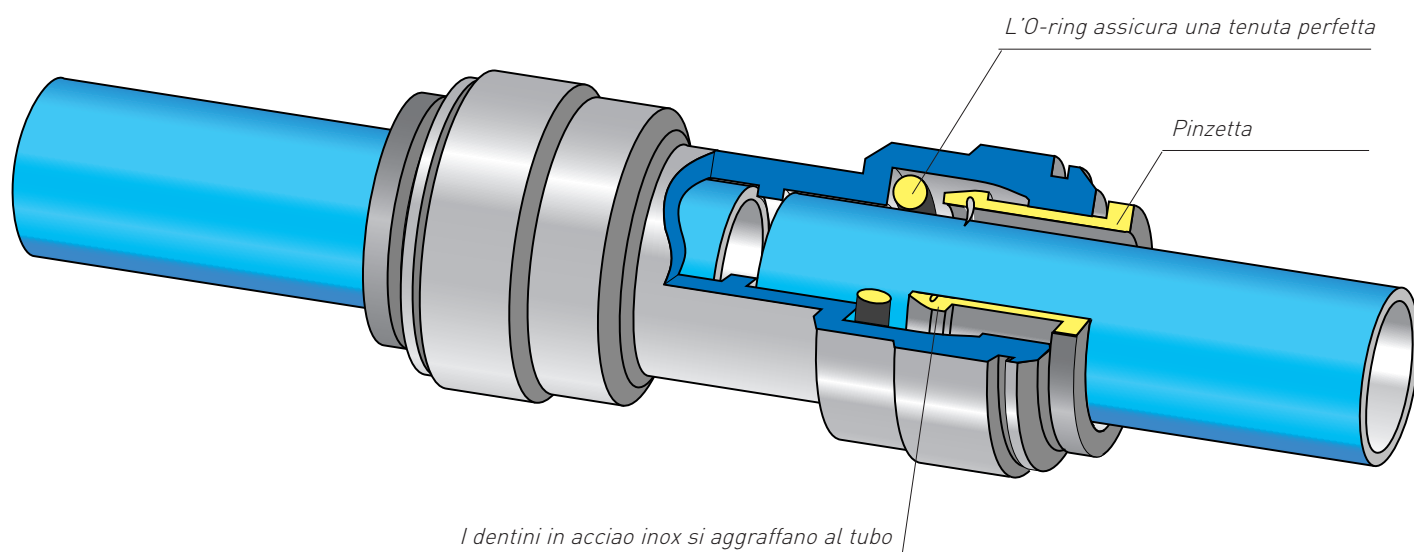

Realizzare una giunzione

Tagliare il tubo perpendicolarmente



Tagliare il tubo perpendicolarmente, rimuovere sbavature e spigoli vivi. Assicurarsi che il diametro esterno sia esente da rigature. Nel caso di tubo in materiale morbido o sottile si raccomanda l'uso di un inserto per tubo.

Spingere il tubo fino a fine corsa

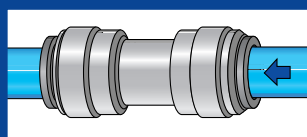

Spingere il tubo nel raccordo, fino a fine corsa.

Tirare il tubo per controllare

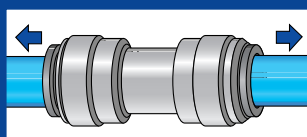

Tirare il tubo per verificare che sia ben inserito. È buona norma collaudare l'impianto prima dell'utilizzo.

Scollegamento

Spingere la pinzetta e rimuovere il tubo

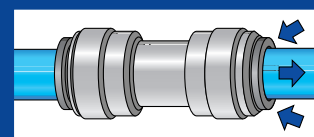

Per scollegare, assicurarsi che l'impianto sia depressurizzato, spingere la pinzetta verso il raccordo. In questa posizione il tubo può essere sfilato.

Installazione tipica in un bar

I raccordi ad innesto rapido **Super Speedfit** sono stati concepiti per un'ampia gamma di applicazioni industriali.

Offrono un modo veloce e sicuro per collegare i tubi e garantiscono vantaggi considerevoli rispetto ai raccordi tradizionali.

Sistemi di tubatura complessi possono essere assemblati più rapidamente che utilizzando metodi tradizionali e poiché i raccordi **Super Speedfit** sono semplici anche da scollegare, trovare i guasti e fare manutenzione diventano operazioni molto più semplici.



Curva a U



Passaparete



Terminale diritto



Riduttore femmina



Gomito con codolo

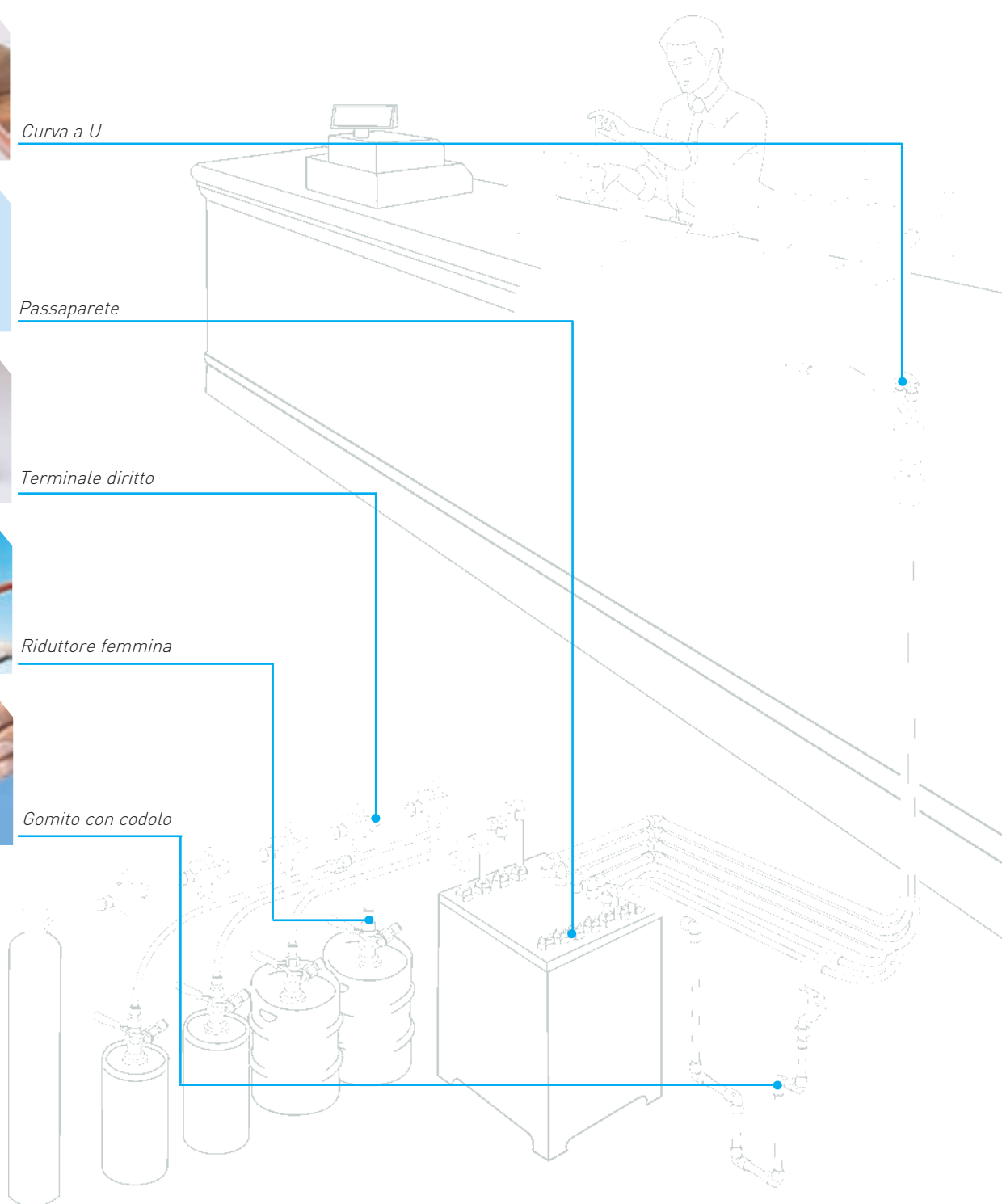



Per liquidi e gas inerti

I raccordi della **serie PI**, per tubi di diametro da 5/32" a 5/8", sono particolarmente adatti per applicazioni con prodotti alimentari o liquidi potabili. Sono comunque altrettanto idonei per aria o gas inerti, e possono essere utilizzati sulle linee N₂/CO₂ (realizzate secondo le specifiche Brewers e

Licensed Retailers Association), o per applicazioni pneumatiche o con vuoto.

Corpo: resina acetlica grigia

Pinzetta: resina acetlica

O'ring: NBR

Ulteriori informazioni tecniche a pagina 32.

TERMINALE DIRITTO FILETTATURA CONICA



CODICE	TUBO Ø	FILETTO BSPT
PM010401S	5/32	- 1/8
PM010402S	5/32	- 1/4
PI010601S	3/16	- 1/8
PI010602S	3/16	- 1/4
PI010801S	1/4	- 1/8
PI010802S	1/4	- 1/4
PM010801S	5/16	- 1/8
PM010802S	5/16	- 1/4
PM010803S	5/16	- 3/8
PI011202S	3/8	- 1/4
PI011203S	3/8	- 3/8
PI011603S	1/2	- 3/8
PI011604S	1/2	- 1/2

TERMINALE DIRITTO FILETTATURA CILINDRICA



CODICE	TUBO Ø	FILETTO BSP
NCPI011211S*	3/8	- 1/8
NCPI011212S**	3/8	- 1/4

* Senza OR alla base della filettatura

** Con OR più grande alla base della filettatura per sedi laminate

TERMINALE DIRITTO FILETTATURA WHITWORTH



CODICE	TUBO Ø	FILETTO BSW
PI0106E3S	3/16	- 3/8 - 24
PI0106E5S	3/16	- 1/2 - 24
PI0106E6S	3/16	- 9/16 - 24
PI0108E5S	1/4	- 1/2 - 24
PI0108E6S	1/4	- 9/16 - 24
PM0108E5S	5/16	- 1/2 - 24
PM0108E6S	5/16	- 9/16 - 24
PI0112E5S	3/8	- 1/2 - 24
PI0112E6S	3/8	- 9/16 - 24

TERMINALE DIRITTO FILETTATURA NPTF



CODICE	TUBO Ø	FILETTO NPTF
PM010421S	5/32	- 1/8
PM010422S	5/32	- 1/4
PI010621S	3/16	- 1/8
PI010821S	1/4	- 1/8
PI010822S	1/4	- 1/4
PI010823S	1/4	- 3/8
PM010821S	5/16	- 1/8
PM010822S	5/16	- 1/4
PM010823S	5/16	- 3/8
PI011221S	3/8	- 1/8
PI011222S	3/8	- 1/4
PI011223S	3/8	- 3/8
PI011224S	3/8	- 1/2
PI011623S	1/2	- 3/8
PI011624S	1/2	- 1/2
PI012026S	5/8	- 3/4

TERMINALE DIRITTO TIPO AMERICAN "FLARE"



CODICE	TUBO Ø	FILETTO MFL
PI0108F4S	1/4	- 1/4
PM0108F5S	5/16	- 5/16
PI0112F4S	3/8	- 1/4
PI0112F5S	3/8	- 5/16
PI0112F6S	3/8	- 3/8
PI0112F8S	3/8	- 1/2
PI0116F8S	1/2	- 1/2
PM0108C5S	5/16	- 1/2 - 16
PI0112C5S	3/8	- 1/2 - 16

TERMINALE DIRITTO FILETTATURA CILINDRICA



CODICE	TUBO Ø	FILETTO BSP
PI010812S	1/4	- 1/4
PI011212S	3/8	- 1/4
PI011213S	3/8	- 3/8
PI011613S	1/2	- 3/8

Per utilizzo con apertura frontale.

NOVITA

TERMINALE DIRITTO

 FILETTO
CILINDRICO

CODICE	TUBO Ø	FILETTO BSP
NC128/I12	3/8	- 1/4

INTERMEDIO DIRITTO

CODICE	TUBO Ø
PM0404S	5/32
PI0406S	3/16
PI0408S	1/4
PM0408S	5/16
PI0412S	3/8
PI0416S	1/2

RIDUZIONE INTERMEDIA DIRITTA

CODICE	TUBO Ø	TUBO Ø
PI200806S	1/4	- 3/16
PM200804S	5/16	- 5/32
PI201006S	5/16	- 3/16
PI201008S	5/16	- 1/4
PI201206S	3/8	- 3/16
PI201208S	3/8	- 1/4
PI201210S	3/8	- 5/16
PI201610S	1/2	- 5/16
PI201612S	1/2	- 3/8

INTERMEDIO A GOMITO

CODICE	TUBO Ø
PM0304S	5/32
PI0306S	3/16
PI0308S	1/4
PM0308S	5/16
PI0312S	3/8
PI0316S	1/2
PI0308S-B	1/4 Colletto blu

RIDUZIONE INTERMEDIA A GOMITO

CODICE	TUBO Ø	TUBO Ø
PM210804S	5/16	- 5/32
PI211006S	5/16	- 3/16
PI211008S	5/16	- 1/4
PI211206S	3/8	- 3/16
PI211208S	3/8	- 1/4
PI211210S	3/8	- 5/16
PI211610S	1/2	- 5/16
PI211612S	1/2	- 3/8

RIDUZIONE A T

CODICE	Ø TUBI LATERALI	Ø TUBO CENTRALE
PI301208S	3/8	- 1/4
PI301612S	1/2	- 3/8

GOMITO CON CODOLO

CODICE	CODOLO Ø	TUBO Ø
PM220404S	5/32	- 5/32
PI220606S	3/16	- 3/16
PI220808S	1/4	- 1/4
PM220808S	5/16	- 5/16
PI221206S	3/8	- 3/16
PI221208S	3/8	- 1/4
PI221210S	3/8	- 5/16
PI221212S	3/8	- 3/8
PI221616S	1/2	- 1/2

GOMITO FILETTATO

 FILETTATURA
NPTF



CODICE	TUBO Ø	FILETTO NPTF
PI480821S	1/4	- 1/8
PI480822S	1/4	- 1/4
PI480823S	1/4	- 3/8
PI481022S	5/16	- 1/4
PI481023S	5/16	- 3/8
PI481222S	3/8	- 1/4
PI481223S	3/8	- 3/8
PI482024S	5/8	- 1/2

INTERMEDIO A T

CODICE	TUBO Ø
PM0204S	5/32
PI0206S	3/16
PI0208S	1/4
PM0208S	5/16
PI0212S	3/8
PI0216S	1/2

Adattabilità John Guest

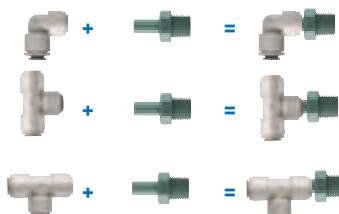
Prodotti standard
Super Speedfit possono
essere accoppiati per formare una
figura completamente nuova.



Terminali femmina 4 diametri tubo 5 tipi di filettatura 9 diametri filettatura

TERMINALE DIRITTO FEMMINA

FILETTATURA CILINDRICA ESTREMITÀ PIATTA

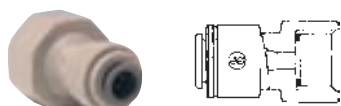

CODICE	TUBO Ø	FILETTO BSP
PI451014FS	5/16	- 1/2
PI451015FS	5/16	- 5/8
PI451213S	3/8	- 3/8
PI451214FS	3/8	- 1/2
PI451215FS	3/8	- 5/8
PI451613S	1/2	- 3/8
PI451615FS	1/2	- 5/8

TERMINALE DIRITTO FEMMINA

FILETTATURA CILINDRICA ESTREMITÀ A CONO

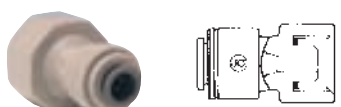

CODICE	TUBO Ø	FILETTO BSP
PI451014CS	5/16	- 1/2
PI451015CS	5/16	- 5/8
PI451214CS	3/8	- 1/2
PI451215CS	3/8	- 5/8
PI451614CS	1/2	- 1/2
PI451615CS	1/2	- 5/8
PI451616CS	1/2	- 3/4

TERMINALE DIRITTO FEMMINA

FILETTATURA CILINDRICA ESTREMITÀ A CONO RIDOTTA



CODICE	TUBO Ø	FILETTO BSP
NCPI451214CS	3/8	- 1/2

Tipicamente utilizzato sul lato birra e sul lato CO₂ delle testate per fusti. Il cono interno è compatibile con le valvole di non ritorno a becco d'anatra.

TERMINALE DIRITTO FEMMINA

FILETTATURA BRITISH WHITWORTH



CODICE	TUBO Ø	FILETTO BSW
PM4508E5S	5/16	- 1/2 - 24
PI4512E6S	3/8	- 9/16 - 24

TERMINALE DIRITTO FEMMINA

FILETTATURA UNS

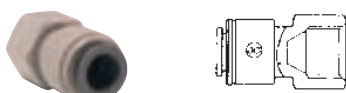

CODICE	TUBO Ø	FILETTO UNS
PM4508C5S	5/16	- 1/2 - 16
PI4512C5S	3/8	- 1/2 - 16
PI4516C5S	1/2	- 1/2 - 16

La filettatura UNS è generalmente utilizzata nella spillatura delle bevande [1/2" Coca Cola]

TERMINALE DIRITTO FEMMINA

FILETTATURA NPTF

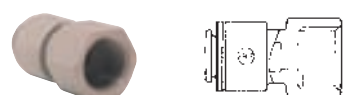

CODICE	TUBO Ø	FILETTO NPTF
PI450822S	1/4	- 1/4
PI451222S	3/8	- 1/4

TERMINALE DIRITTO FEMMINA

FILETTATURA AMERICAN FLARE



CODICE	TUBO Ø	FILETTO FFL
PM4508F4S	5/16	- 1/4
PI4512F4S	3/8	- 1/4
PI4512F6S	3/8	- 3/8

1/4 FFL equivale a 7/16 UNF

3/8 FFL equivale a 5/8 UNF

TERMINALE DIRITTO FEMMINA

FILETTATURA CILINDRICA

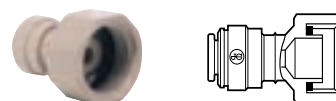

CODICE	TUBO Ø	FILETTO BSP
CI320814S	1/4	- 1/2
CI320816S	1/4	- 3/4
CI321214S	3/8	- 1/2
CI321216S	3/8	- 3/4

TERMINALE DIRITTO FEMMINA

FILETTATURA CILINDRICA ESTREMITÀ PIATTA

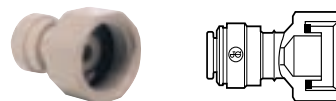

CODICE	TUBO Ø	FILETTO BSP
CI320816FS	1/4	- 3/4
CI321216FS	3/8	- 3/4

NOVITÀ

Non adatto per aria

TERMINALE DIRITTO FEMMINA

FILETTATURA UNS



CODICE	TUBO Ø	FILETTO UNS
CI3208U7S	1/4	- 7/16 - 24
CI3210U7S	5/16	- 7/16 - 24
CI3212U7S	3/8	- 7/16 - 24

Non adatto per aria

INTERMEDIO A 3 VIE

CODICE	TUBO INGRESSO ∅	TUBI USCITA ∅
PI491612S	1/2	- 3/8
PI491212S-R	3/8	- 3/8
PI491616S	1/2	- 1/2

INTERMEDIO A Y

CODICE	TUBO ∅
PI2308S	1/4
PM2308S	5/16
PI2312S	3/8
PI2316S	1/2

INTERMEDIO A Y RIDOTTO

CODICE	TUBO INGRESSO ∅	TUBI USCITA ∅
PI241210S	3/8	- 5/16

PASSAPARETE

 CON GHIERA
CROMATA

CODICE	TUBO ∅
PM1204S	5/32
PI1206S	3/16
PI1208S	1/4
PM1208S	5/16
PI1212S	3/8
PI1216S	1/2

PASSAPARETE

 CON GHIERA
IN PLASTICA

CODICE	TUBO ∅
NCPI1208S-P	1/4
NCPI1212S-P	3/8
NCPI1216S-P	1/2

*Le ghiera sono in resina acetilica nera.
I passaparete con ghiera in plastica sono disponibili
solo per quantità scatola*

PASSAPARETE RIDOTTO

CODICE	TUBO ∅	TUBO ∅
PI121208S	3/8	- 1/4
NC2429	1/4	- 6

TERMINALE CON CODOLO

FILETTATURA CONICA



CODICE	CODOLO ∅	FILETTO BSPT
PM050401S	5/32	- 1/8
PM050402S	5/32	- 1/4
PI050601S	3/16	- 1/8
PI050801S	1/4	- 1/8
PI050802S	1/4	- 1/4
PM050801S	5/16	- 1/8
PM050802S	5/16	- 1/4
PM050803S	5/16	- 3/8
PI051202S	3/8	- 1/4
PI051203S	3/8	- 3/8
PI051603S	1/2	- 3/8
PI051604S	1/2	- 1/2

TERMINALE CON CODOLO

FILETTATURA CILINDRICA



CODICE	CODOLO ∅	FILETTO BSP
PM050812S	5/16	- 1/4
PI051212S	3/8	- 1/4
PI051213S	3/8	- 3/8

TERMINALE CON CODOLO

FILETTATURA NPTF



CODICE	CODOLO ∅	FILETTO NPTF
PM050421S	5/32	- 1/8
PM050422S	5/32	- 1/4
PI050621S	3/16	- 1/8
PI050821S	1/4	- 1/8
PI050822S	1/4	- 1/4
PI050823S	1/4	- 3/8
PM050821S	5/16	- 1/8
PM050822S	5/16	- 1/4
PM050823S	5/16	- 3/8
PI051222S	3/8	- 1/4
PI051223S	3/8	- 3/8
PI051623S	1/2	- 3/8
PI051624S	1/2	- 1/2

TERMINALE CON CODOLO

FILETTATURA WHITWORTH



CODICE	CODOLO ∅	FILETTATURA BSW
PI0508E5S	1/4	- 1/2 - 24
PI0508E6S	1/4	- 9/16 - 24
PM0508E5S	5/16	- 1/2 - 24
PM0508E6S	5/16	- 9/16 - 24
PI0512E5S	3/8	- 1/2 - 24
PI0512E6S	3/8	- 9/16 - 24

 Terminali per convertire
in misure metriche a pagina 19.

Serie PI

CODOLO PORTAGOMMA



CODICE	CODOLO Ø	INTERNO TUBO Ø
PI250806S	1/4	- 3/16
PI250808S	1/4	- 1/4
PI250810S	1/4	- 5/16
PI251006S	5/16	- 3/16
PI251008S	5/16	- 1/4
PM250808S	5/16	- 5/16
PI251012S	5/16	- 3/8
PI251208S	3/8	- 1/4
PI251210S	3/8	- 5/16
PI251212S	3/8	- 3/8
PI251216S	3/8	- 1/2
PI251612S	1/2	- 3/8
PI251616S	1/2	- 1/2

CODOLO PORTAGOMMA VERSIONE ALLUNGATA



CODICE	CODOLO Ø	INTERNO TUBO Ø
PI251012SL	5/16	- 3/8
PI251212SL	3/8	- 3/8

CODOLO PORTAGOMMA A GOMITO



CODICE	CODOLO Ø	INTERNO TUBO Ø
PI290808S	1/4	- 1/4
PI290810S	1/4	- 5/16
PI291008S	5/16	- 1/4
PM290808S	5/16	- 5/16
PI291208S	3/8	- 1/4
PI291210S	3/8	- 5/16

RIDUZIONE PICCOLO GRANDE



CODICE	CODOLO Ø	TUBO Ø
PI131012S	5/16	- 3/8
PI131216S	3/8	- 1/2

RIDUZIONE



CODICE	CODOLO Ø	TUBO Ø
PI060605S	3/16	- 5/32
PI061006S	5/16	- 3/16
PI061008S	5/16	- 1/4
PI061206S	3/8	- 3/16
PI061208S	3/8	- 1/4
PI061210S	3/8	- 5/16
PI061610S	1/2	- 5/16
PI061612S	1/2	- 3/8

INTERMEDIO A CROCE



CODICE	TUBO Ø
PI4712S	3/8

GOMITO PER VALVOLE EROGAZIONE



CODICE	TUBO Ø
NC356-02	3/8

CODOLO PER VALVOLE EROGAZIONE



CODICE	CODOLO Ø
NC730-02	3/8

PIEGA A 40°



CODICE	TUBO Ø	TUBO Ø
NC641	1/2	- 5/16

CURVA A U

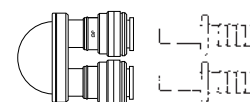

CODICE	TUBO Ø
PIUB12S	3/8
PIUB16S	1/2

La curva ad U è usata per tubi con diametro esterno da 1/2". Tubazioni esistenti con diametro interno da 1/2" possono essere adattate usando un codolo portagomma.

TAPPO



CODICE	TUBO Ø
PM0804S	5/32
PI0806S	3/16
PI0808S	1/4
PM0808S	5/16
PI0812S	3/8
PI0816S	1/2

TERMINALE CIECO



CODICE	TUBO Ø
PI4608S	1/4
PI4612S	3/8

GHIERA PER ELETTROVALVOLE



CODICE	TUBO Ø	FILETTO BSP
NC2145*	1/4	3/4
NC2249*	3/8	3/4

Vedere anche i raccordi MI a pag. 15

* Disponibile anche senza piombo (codice con suffisso LF)

**COLLETORE
PER IL RAFFREDDAMENTO**



CODICE	TUBI LATERALI Ø	TUBI CENTRALI Ø
NC2183	15mm	3/8"

Realizzato per impianti adatti al ricircolo dell'acqua da 15 mm.

Una restrizione da 4 mm tra le due connessioni da 15 mm invia un quantitativo d'acqua per il ricircolo adeguato ad un circuito di 3/8".

Le caratteristiche sono dipendenti da numerose variabili e viene consigliato al cliente di valutarne l'idoneità.

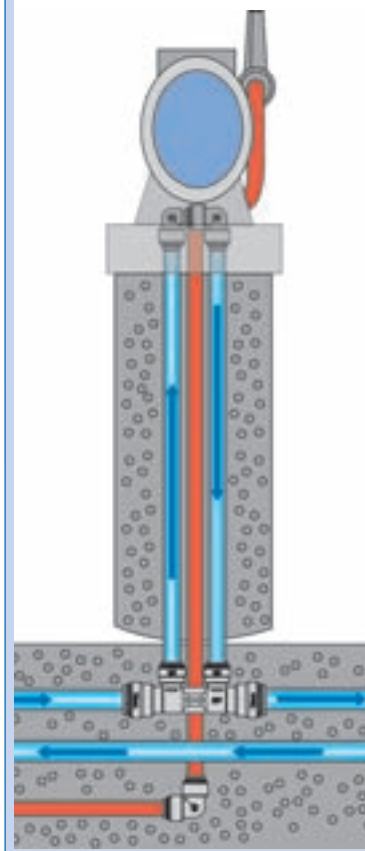

Accessori per raccordi
serie PI a pag. 25.





Serie CI

Per depurazione acqua e liquidi alimentari

I raccordi della **serie CI** sono particolarmente adatti ad essere utilizzati nell'industria dell'acqua, anche se sono ugualmente idonei per altri liquidi alimentari. Alcuni articoli sono disponibili con pinzetta di colore rosso o blu. La serie CI non è utilizzabile per aria compressa o vuoto. Per

queste applicazioni consigliamo la serie PI.

Corpo: resina acetilica bianca

Pinzetta: resina acetilica

O'ring: EPDM

Ulteriori informazioni tecniche a pagina 32.

INTERMEDIO DIRITTO



CODICE	TUBO Ø
CI0408W	1/4
CI0412W	3/8

INTERMEDIO A GOMITO



CODICE	TUBO Ø	
CI0308W	1/4	
CI0312W	3/8	
CI0308WB	1/4	Colletto blu
CI0312WB	3/8	Colletto blu
CI0312WR	3/8	Colletto rosso

GOMITO FILETTATO FILETTATURA NPTF



CODICE	CODOLO Ø	FILETTO NPTF	
CI480821W	1/4	- 1/8	
CI480822W	1/4	- 1/4	
CI480823W	1/4	- 3/8	
CI481222W	3/8	- 1/4	
CI480821WB	1/4	- 1/8	Colletto blu

TERMINALE DIRITTO FILETTATURA NPTF



CODICE	TUBO Ø	FILETTO NPTF
CI010821W	1/4	- 1/8
CI010822W	1/4	- 1/4
CI010823W	1/4	- 3/8
CI011222W	3/8	- 1/4

RIDUZIONE A GOMITO



CODICE	TUBO Ø	TUBO Ø
CI211206W	3/8	- 3/16

PASSAPARETE



CODICE	TUBO Ø
CI1208W	1/4

INTERMEDIO A T



CODICE	TUBO Ø
CI0208W	1/4
CI0212W	3/8
CI0208WB	1/4 Colletto blu

GOMITO CON CODOLO



CODICE	CODOLO Ø	TUBO Ø	
CI220808W	1/4	- 1/4	
CI221208W	3/8	- 1/4	
CI221212W	3/8	- 3/8	
CI220808WB	1/4	- 1/4	Colletto blu
CI221212WB	3/8	- 3/8	Colletto blu
CI220808WR	1/4	- 1/4	Colletto rosso
CI221212WR	3/8	- 3/8	Colletto rosso

TERMINALE CON CODOLO FILETTATURA NPTF



CODICE	CODOLO Ø	FILETTO NPTF
CI050821W	1/4	- 1/8
CI050822W	1/4	- 1/4
CI051222W	3/8	- 1/4
CI051223W	3/8	- 3/8

RACCORDO PORTAGOMMA

SUPERSEAL



CODICE	SUPERSEAL	TUBO Ø
CI270808W	1/4	- 1/4

RIDUZIONE A PORTAGOMMA

CODICE	CODOLO Ø	TUBO Ø
CI061208W	3/8	1/4

TERMINALE DIRITTO FEMMINA

FILETTATURA NPTF



CODICE	TUBO Ø	FILETTO NPTF
CI451222W	3/8	- 1/4

CODOLO PORTAGOMMA A GOMITO

CODICE	CODOLO Ø	TUBO INTERNO Ø
CI291208W	3/8	- 1/4

TERMINALE DIRITTO FEMMINA

FILETTATURA UNS



CODICE	TUBO Ø	FILETTO UNS
CI3212U7FW	3/8	7/16

 Accessori per raccordi
serie CI a pag. 25.

Serie MI

Corpo: ottone

Pinzetta: polipropilene

O'ring: EPDM

 Ulteriori informazioni tecniche a
pagina 32.

TERMINALE FEMMINA IN OTTONE

FILETTATURA FFL



CODICE	TUBO Ø	FILETTO FFL
MI4508F4S	1/4	- 1/4
MI4512F4S	3/8	- 1/4
MI4512F6S	3/8	- 3/8

 1/4 FFL equivale a 7/16 UNF
3/8 FFL equivale a 5/8 UNF

ADATTATORE FEMMINA IN OTTONE

FILETTATURA NF



CODICE	TUBO Ø	FILETTO NF
NC2098*	1/4	- 3/4

 Il gomito con codolo a pagina 9 prevede un'accurata
installazione a 90°.

Il tubo può essere orientato in ogni direzione.

* Disponibile anche senza piombo (codice con suffisso LF)



Per depurazione acqua distributori di bevande



Vedere anche ghiera per elettrovalvole a pagina 13.

Serie PP



I raccordi della **serie PP** sono stati sviluppati per soddisfare le necessità di compatibilità chimica per una vasta gamma di applicazioni.

Corpo: polipropilene bianco

Pinzetta: polipropilene

O'ring: EPDM

Ulteriori informazioni tecniche a pagina 32.

Polipropilene bianco con guarnizioni EPDM

TERMINALE DIRITTO

FILETTATURA
NPTF



CODICE	TUBO Ø	FILETTO NPTF
PP010821W	1/4	- 1/8
PP010822W	1/4	- 1/4
PP010823W	1/4	- 3/8
PP011222W	3/8	- 1/4
PP011223W	3/8	- 3/8
PP011224W	3/8	- 1/2
PP011623W	1/2	- 3/8
PP011624W	1/2	- 1/2

RIDUZIONE INTERMEDIA DIRITTA



CODICE	TUBO Ø	TUBO Ø
PP201208W	3/8	- 1/4
PP201612W	1/2	- 3/8

RIDUZIONE A T



CODICE	Ø TUBO LATERALE	Ø TUBO LATERALE	Ø TUBO CENTRALE
PP30120812W	3/8	1/4	3/8
PP30121208W	3/8	3/8	1/4
PP301612W	1/2	1/2	3/8

INTERMEDIO DIRITTO



CODICE	TUBO Ø
PP0408W	1/4
PPM0408W	5/16
PP0412W	3/8
PP0416W	1/2

INTERMEDIO A T



CODICE	TUBO Ø
PP0208W	1/4
PPM0208W	5/16
PP0212W	3/8
PP0216W	1/2
PP0208W-B	1/4 Colletto blu

INTERMEDIO A GOMITO



CODICE	TUBO Ø
PP0308W	1/4
PPM0308W	5/16
PP0312W	3/8
PP0316W	1/2
PP0308W-B	1/4 Colletto blu

Terminali per convertire
in misure metriche a pagina 19.



GOMITO CON CODOLO

CODICE	CODOLO Ø	TUBO Ø
PP220808W	1/4	1/4
PPM220808W	5/16	5/16
PP221208W	3/8	1/4
PP221212W	3/8	3/8
PP221616W	1/2	1/2
PP221212W-B	3/8	3/8 Colletto blu

GOMITO FILETTATO

 FILETTATURA
NPTF

CODICE	CODOLO Ø	FILETTO NPTF
PP480821W	1/4	1/8
PP480822W	1/4	1/4
PP480823W	1/4	3/8
PP481222W	3/8	1/4
PP481223W	3/8	3/8

PASSAPARETE

 CON GHIERA
CROMATA

CODICE	TUBO Ø
PP1208W	1/4
PP1212W	3/8
PP1216W	1/2

PASSAPARETE

 CON GHIERA
IN PLASTICA

CODICE	TUBO Ø
NCPPA208W-P	1/4
NCPP1212W-P	3/8

Le ghiera sono in resina acetica nera.
I passaparete con ghiera in plastica sono disponibili solo per quantità scatola

INTERMEDIO A Y

CODICE	TUBO Ø
PP2312W	3/8

TERMINALE DIRITTO FEMMINA

FILETTATURA UNS



CODICE	TUBO Ø	FILETTO UNS
PP3208U7W	1/4	7/16 - 24
PP3212U7W	3/8	7/16 - 24

TERMINALE CON CODOLO

FILETTATURA NPTF



CODICE	CODOLO Ø	FILETTO NPTF
PP050821W	1/4	1/8
PP050822W	1/4	1/4
PP051222W	3/8	1/4
PP051223W	3/8	3/8
PP051623W	1/2	3/8
PP051624W	1/2	1/2

RIDUZIONE

CODICE	TUBO Ø	TUBO Ø
PP061208W	3/8	1/4
PP061612W	1/2	3/8
PP062008W	5/8	1/4
PP062012W	5/8	3/8
PP062016W	5/8	1/2

PASSAPARETE RIDOTTO

CODICE	TUBO Ø	TUBO Ø
PP121208W	3/8	1/4

RIDUZIONE A 3 VIE

CODICE	TUBO Ø	TUBO Ø
PP491208W	3/8	1/4

TAPPO

CODICE	INTERNO TUBO Ø
PP0808W	1/4
PPM0808W	5/16
PP0812W	3/8
PP0816W	1/2

CODOLO PORTAGOMMA

CODICE	CODOLO Ø	INTERNO TUBO Ø
PP251212W	3/8	3/8
PP251216W	3/8	1/2
PP251612W	1/2	3/8
PP251616W	1/2	1/2

GOMITO RIDOTTO

CODICE	TUBO Ø	TUBO Ø
PP211008W	5/16	1/4
PP211208W	3/8	1/4
PP211612W	1/2	3/8

TERMINALE DIRITTO FEMMINA

FILETTATURA NPTF



CODICE	TUBO Ø	FILETTO NPTF
PP450821W	1/4	1/8
PP450822W	1/4	1/4
PP451222W	3/8	1/4
PP451223W	3/8	3/8

Raccordi Superseal



Per uso con tubi in acciaio inox

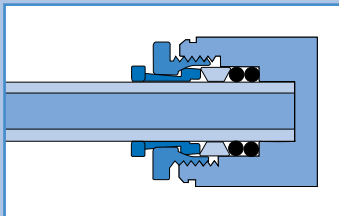
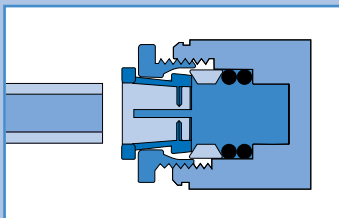

Ulteriori informazioni tecniche a pagina 32.

Superseal è un raccordo speciale progettato per dare maggiore tenuta meccanica su tubi in acciaio indurito, acciaio inox od altri tubi con superficie lucidata.

Il concetto Superseal integra una pinzetta in plastica con dentini in inox simile a quella standard dei raccordi Super Speedfit, ha in più una flangia filettata da chiudere a mano ed una ulteriore rondella in plastica per dare una maggiore pressione sulla pinzetta, e due O-ring. La flangia filettata sotto la pinzetta deve essere avvitata dopo

l'inserimento del tubo: per scollegare il tubo è necessario prima svitare la flangia e poi tenendo premuta la pinzetta sfilare il tubo. Tutto ciò assicura che i dentini aggraffino più efficacemente il tubo per prevenire sfilamenti, mentre, allo stesso tempo, gli O-ring sono maggiormente compressi per una migliore tenuta. Come gli altri raccordi John Guest, sono idonei per liquidi e applicazioni alimentari.

Corpo: resina acetilica grigia

Pinzetta: resina acetilica

O'ring: NBR

TERMINALE DIRITTO FILETTATURA CONICA



CODICE	SUPERSEAL Ø	FILETTO BSPT
SM010802S	5/16	- 1/4

TERMINALE DIRITTO FILETTATURA CILINDRICA NOVITÀ



CODICE	SUPERSEAL Ø	FILETTO BSP
SM010812S	5/16	- 1/4

TERMINALE DIRITTO FILETTATURA WHITWORTH



CODICE	SUPERSEAL Ø	FILETTO BSW
SM0108E6S	5/16	- 9/16-24
SI0112E6S	3/8	- 9/16-24

TERMINALE DIRITTO FILETTATURA AMERICAN FLARE



CODICE	SUPERSEAL Ø	FILETTO MFL
SM0108F4S	5/16	- 1/4
SM0108F6S	5/16	- 3/8

INTERMEDIO DIRITTO SUPERSEAL X SPEEDFIT



CODICE	SUPERSEAL Ø	SPEEDFIT Ø
SM040808S	5/16	- 5/16
SI041012S	5/16	- 3/8
SI041016S	5/16	- 1/2
SI041210S	3/8	- 5/16
SI041212S	3/8	- 3/8
SI041216S	3/8	- 1/2
SM040608E	6	- 8
SM410808E	8	- 8

INTERMEDIO A GOMITO SUPERSEAL SUPERSEAL



CODICE	SUPERSEAL Ø	SUPERSEAL Ø
SM400808S	5/16	- 5/16
SI401210S	3/8	- 5/16
SI401212S	3/8	- 3/8

INTERMEDIO A GOMITO SUPERSEAL X SPEEDFIT



CODICE	SUPERSEAL Ø	SPEEDFIT Ø
SI030812S	1/4	- 3/8
SM030808S	5/16	- 5/16
SI031012S	5/16	- 3/8
SI031210S	3/8	- 5/16
SI031212S	3/8	- 3/8

CURVA INTERMEDIA

 SUPERSEAL
X SPEEDFIT

CODICE	SUPERSEAL Ø		SPEEDFIT Ø
SM420808S	5/16	-	5/16
SI421012S	5/16	-	3/8
SI421210S	3/8	-	5/16
SI421212S	3/8	-	3/8

RACCORDO PORTAGOMMA

CODICE	SUPERSEAL Ø		Ø TUBO INTERNO
SI270808S	1/4	-	1/4
SI271008S	5/16	-	1/4
SI271208S	3/8	-	1/4

CHIAVE PER SUPERSEAL

 CODICE
SPAN1

Adattatori Raccordi metrici - Raccordi in pollici

INTERMEDIO DIRITTO

CODICE	TUBO Ø		TUBO Ø
NC462	15	-	1/2
NC2511	15	-	3/8

CODOLO PORTAGOMMA

CODICE	CODOLO Ø		INTERNO TUBO Ø
NC932	15	-	1/2

INTERMEDIO A T RIDOTTO

CODICE	Ø TUBO LATERALE	Ø TUBO CENTRALE
NC869	15	3/8

INTERMEDIO DIRITTO

CODICE	TUBO Ø		TUBO Ø
NC2301	1/2	-	15
NC2495	1/4	-	1/2 NPTF

RACCORDO PORTAGOMMA

CODICE	CODOLO Ø		INTERNO TUBO Ø
NC448	15	-	1/2
NOVITA NC2543	1/2	-	1/2

CODOLO DOPPIO

CODICE	CODOLO Ø		CODOLO Ø
NC478	15	-	3/8

RIDUZIONE A CODOLO

CODICE	CODOLO Ø		TUBO Ø
NC2164	15	-	3/8
NC2173	1/2	-	15

Serie PM



I raccordi metrici della **serie PM** sono particolarmente adatti per applicazioni con prodotti liquidi alimentari.

Sono comunque altrettanto idonei per aria o gas inerti, e possono essere utilizzati sulle linee di N₂ o di CO₂ (realizzate

secondo le specifiche), di gas misti o per applicazioni pneumatiche o con vuoto.

Corpo: resina acetlica nera

Pinzetta: resina acetlica

O'ring: NBR

Ulteriori informazioni tecniche a pagina 32.

Per liquidi e gas inerti

TERMINALE DIRITTO

FILETTATURA
CILINDRICA



CODICE	TUBO Ø	FILETTO BSP
PM010411E	4	- 1/8
PM010412E	4	- 1/4
PM010511E	5	- 1/8
PM010512E	5	- 1/4
PM010611E	6	- 1/8
PM010612E	6	- 1/4
PM010811E	8	- 1/8
PM010812E	8	- 1/4
PM010813E	8	- 3/8
PM011012E	10	- 1/4
PM011013E	10	- 3/8
PM011014E	10	- 1/2
PM011213E	12	- 3/8
PM011214E	12	- 1/2
PM011513E	15	- 3/8
PM011514E	15	- 1/2
PM011516E*	15	- 3/4
PM011814E	18	- 1/2
PM012216E	22	- 3/4

* Senza guarnizione sulla base del filetto

TERMINALE DIRITTO

FILETTATURA
CONICA



CODICE	TUBO Ø	FILETTO BSPT
PM010401E	4	- 1/8
PM010402E	4	- 1/4
PM010501E	5	- 1/8
PM010502E	5	- 1/4
PM010601E	6	- 1/8
PM010602E	6	- 1/4
PM010801E	8	- 1/8
PM010802E	8	- 1/4
PM010803E	8	- 3/8
PM011002E	10	- 1/4
PM011003E	10	- 3/8
PM011004E	10	- 1/2
PM011203E	12	- 3/8
PM011204E	12	- 1/2

Per utilizzo con apertura frontale.

TERMINALE DIRITTO

FILETTATURA
NPTF



CODICE	TUBO Ø	FILETTO NPTF
PM010622E	6	- 1/4

RIDUZIONE INTERMEDIA DIRITTA



CODICE	TUBO Ø	TUBO Ø
PM200604E	6	- 4
PM200804E	8	- 4
PM200806E	8	- 6
PM201004E	10	- 4
PM201006E	10	- 6
PM201008E	10	- 8
PM201208E	12	- 8
PM201210E	12	- 10

INTERMEDIO A GOMITO



CODICE	TUBO Ø
PM0304E	4
PM0305E	5
PM0306E	6
PM0308E	8
PM0310E	10
PM0312E	12
PM0315E	15
PM0318E	18
PM0322E	22

INTERMEDIO DIRITTO



CODICE	TUBO Ø
PM0404E	4
PM0405E	5
PM0406E	6
PM0408E	8
PM0410E	10
PM0412E	12
PM0415E	15
PM0418E	18
PM0422E	22

RIDUZIONE INTERMEDIA A GOMITO



CODICE	TUBO Ø	TUBO Ø
PM210604E	6	- 4
PM210804E	8	- 4
PM210806E	8	- 6
PM211004E	10	- 4
PM211006E	10	- 6
PM211008E	10	- 8
PM211208E	12	- 8
PM211210E	12	- 10

GOMITO CON CODOLO



CODICE	TUBO Ø	CODOLO Ø
PM220404E	4	- 4
PM220505E	5	- 5
PM220606E	6	- 6
PM220808E	8	- 8
PM221010E	10	- 10
PM221212E	12	- 12
PM221515E	15	- 15
PM221818E	18	- 18
PM222222E	22	- 22

INTERMEDIO A T

CODICE	TUBO ∅
PM0204E	4
PM0205E	5
PM0206E	6
PM0208E	8
PM0210E	10
PM0212E	12
PM0215E	15
PM0218E	18
PM0222E	22

RIDUZIONE

CODICE	CODOLO ∅	TUBO ∅
PM060504E	5	4
PM060604E	6	4
PM060605E	6	5
PM060804E	8	4
PM060805E	8	5
PM060806E	8	6
PM061006E	10	6
PM061008E	10	8
PM061208E	12	8
PM061210E	12	10
PM061510E	15	10
PM061512E	15	12
PM061815E	18	15
PM062215E	22	15
PM062218E	22	18

RIDUZIONE A T

CODICE	TUBO LATERALE ∅	TUBO CENTRALE ∅
PM3006AE	4	6
PM3018AE	18	15
PM3022AE	22	15

PASSAPARETE

 CON GHIERA
IN PLASTICA

CODICE	TUBO ∅
NC2499-P	4
NC2478-P	6
NC2500-P	8
NC2501-P	10
NC2502-P	12

Le ghiera sono in resina acetilica nera.
I passaparete con ghiera in plastica sono disponibili solo per quantità scatola

PASSAPARETE

 CON GHIERA
CROMATA

CODICE	TUBO ∅
PM1204E	4
PM1205E	5
PM1206E	6
PM1208E	8
PM1210E	10
PM1212E	12

PASSAPARETE RIDOTTO

CODICE	TUBO ∅	TUBO ∅
PM120610E	6	10
NC2596**	6	8
NC2429*	1/4	6

NOVITÀ

*colore grigio

** Disponibile con ghiera in plastica NC2596-P

Adattabilità John Guest

Prodotti standard
Super Speedfit possono
essere accoppiati per formare una
figura completamente nuova.

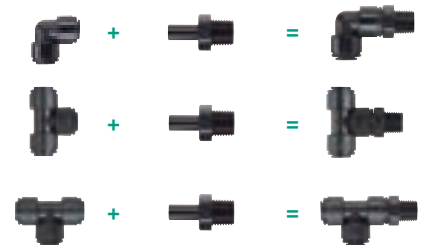
 Terminali per convertire
in pollici a pag. 19

Serie PM

RIDUZIONE PICCOLO GRANDE



CODICE	TUBO Ø	CODOLO Ø
PM130405E	5	4

TERMINALE CON CODOLO

FILETTATURA CILINDRICA



CODICE	CODOLO Ø	FILETTO BSP
PM050411E	4	1/8
PM050412E	4	1/4
PM050511E	5	1/8
PM050512E	5	1/4
PM050611E	6	1/8
PM050612E	6	1/4
PM050811E	8	1/8
PM050812E	8	1/4
PM050813E	8	3/8
PM051012E	10	1/4
PM051013E	10	3/8
PM051014E	10	1/2
PM051213E	12	3/8
PM051214E	12	1/2
PM051513E	15	3/8
PM051514E	15	1/2
PM051814E	18	1/2
PM052214E	22	1/2
PM052216E	22	3/4

GOMITO FILETTATO

FILETTATURA
NPTF



CODICE	TUBO Ø	FILETTATO NPTF
PM480621E	6	1/8
PM480622E	6	1/4
PM480623E	6	3/8

TERMINALE CON CODOLO

FILETTATURA CONICA



CODICE	CODOLO Ø	FILETTO BSPT
PM050401E	4	1/8
PM050402E	4	1/4
PM050501E	5	1/8
PM050502E	5	1/4
PM050601E	6	1/8
PM050602E	6	1/4
PM050801E	8	1/8
PM050802E	8	1/4
PM050803E	8	3/8
PM051002E	10	1/4
PM051003E	10	3/8
PM051004E	10	1/2
PM051203E	12	3/8
PM051204E	12	1/2

INTERMEDIO A Y



CODICE	TUBO Ø
PM2304E	4
PM2306E	6
PM2308E	8
PM2310E	10
PM2315E	15

CODOLO PORTAGOMMA



CODICE	CODOLO Ø	INTERNO TUBO Ø
PM250604E	6	4
PM250806E	8	6
PM251008E	10	8

TERMINALE CIECO



CODICE	TUBO Ø
PM4612E	12
PM4615E	15
PM4622E	22

TERMINALE DIRITTO FEMMINA



CODICE	CODOLO Ø	FILETTO
PM450411E*	4	1/8 BSP
PM450611E	6	1/8 BSP
PM450612E*	6	1/4 BSP
PM450812E	8	1/4 BSP
PM450813E	8	3/8 BSP
PM4508F4S	8	7/16 UNF
PM4508C5S	8	1/2-16 UNS
PM451015FE*	10	5/8 BSP
PM451215FE	12	5/8 BSP

*Con guarnizione alla base del filetto

1/4 FFL equivale a 7/16 UNF

3/8 FFL equivale a 5/8 UNF

GOMITO AD ANGOLO



CODICE	TUBO Ø	TUBO Ø
NC657	12	8

RACCORDO a "U"



CODICE	TUBO Ø
PMUB15E	15

Serie CM

I raccordi della **serie CM** sono particolarmente adatti ad essere utilizzati nell'industria dell'acqua, anche se sono ugualmente idonei per altri liquidi alimentari. Sono anche utilizzabili per applicazioni con acqua calda intermittente.

La serie CM non è utilizzabile per aria compressa o per vuoto.

Per queste applicazioni consigliamo la serie PM.

Corpo: resina acetalica nera, grigia o bianca

Pinzetta: resina acetalica

O'ring: EPDM

Ulteriori informazioni tecniche a pagina 32.



TERMINALE DIRITTO FEMMINA

FILETTATURA CILINDRICA-ESTREMITÀ PIATTA

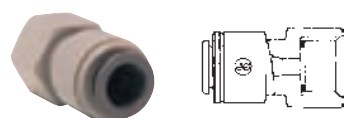

CODICE	TUBO Ø	FILETTO BSP
CM320816FE	8	- 3/4
CM451213FS	12	- 3/8
CM451214FS	12	- 1/2
CM451513FS	15	- 3/8

TERMINALE DIRITTO FEMMINA

FILETTATURA CILINDRICA-ESTREMITÀ A CONO



CODICE	TUBO Ø	FILETTO BSP
CM320616E	6	- 3/4
CM320816E	8	- 3/4
CM321014E	10	- 1/2
CM321216E	12	- 3/4
CM3201S	15	- 1/2

PASSAPARETE



CODICE	TUBO Ø
CM1212W-X	12

TERMINALE PER RUBINETTI

FILETTATURA UNS



CODICE	TUBO Ø	FILETTO UNS
CM3210U7E	10	- 7/16 - 24

TERMINALE DIRITTO

FILETTATURA CILINDRICA



CODICE	TUBO Ø	FILETTO BSP
CM011214W-X	12	- 1/2
CM011514S	15	- 1/2
CM011516B	15	- 3/4
CM012216S	22	- 3/4

INTERMEDIO A T



CODICE	TUBO Ø
CM0212W	12

RIDUZIONE DIRITTA



CODICE	TUBO Ø	TUBO Ø
CM201510S	15	- 10

INTERMEDIO A Y



CODICE	TUBO Ø
CM2312W	12
CM2315W	15

GOMITO CON CODOLO



CODICE	TUBO Ø	CODOLO Ø
CM221212W-X	12	- 12

INTERMEDIO A GOMITO



CODICE	TUBO Ø
CM0312W-X	12
CM0322W-X	22

INTERMEDIO DIRITTO



CODICE	TUBO Ø
CM0412W-X	12

TERMINALE CIECO



CODICE	TUBO Ø
CM4612W	12



Serie PPM

La serie di raccordi ad innesto rapido per tubi metrici PPM è in polipropilene con guarnizioni interne in EPDM.

Il polipropilene ha il vantaggio di essere chimicamente più resistente della resina acetica.

Corpo: polipropilene bianco

Pinzetta: polipropilene

O'ring: EPDM

Ulteriori informazioni tecniche a pagina 32.

Polipropilene bianco con guarnizioni EPDM

INTERMEDIO DIRITTO



CODICE	TUBO Ø
PPM0408W	8
PPM0412W	12

INTERMEDIO A GOMITO



CODICE	TUBO Ø
PPM0308W	8
PPM0312W	12

INTERMEDIO A T



CODICE	TUBO Ø
PPM0208W	8
PPM0212W	12

INTERMEDIO DIRITTO RIDOTTO



CODICE	TUBO Ø	TUBO Ø
PPM201512W	15	12

GOMITO CON CODOLO



CODICE	TUBO Ø	TUBO Ø	TUBO Ø
PPM220808W	8	-	8
PPM221212W	12	-	12

RIDUZIONE



CODICE	CODOLO Ø	TUBO Ø
PPM061512W	15	12

TAPPO



CODICE	CODOLO Ø
PPM0808W	8

INTERMEDIO A Y

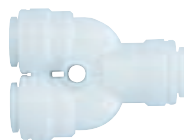

CODICE	TUBO Ø
PPM2312W	12

Terminali per convertire in pollici a pag. 19



Accessori

COPRICOLLETTO



I copricolletti evitano la rimozione accidentale o la manomissione del tubo. Il tubo può essere inserito con il copricolletto già fissato sul raccordo oppure il copricolletto può essere aggiunto in un secondo tempo. Il copricolletto è facilmente rimuovibile quando necessario ed è disponibile in una varietà di colori che permettono la codifica.

Colori disponibili:

E = nero **Y** = giallo **B** = blu
R = rosso **S** = grigio **G** = verde

DIMENSIONI IN POLLICI

CODICE	TUBO Ø
PM1904S	5/32
PI1906S	3/16
PI1908S	1/4
PM1908S	5/16
PI1912S	3/8
PI1916S	1/2

Indicare con il suffisso il colore desiderato, altrimenti sarà fornito quello di colore grigio

DIMENSIONI METRICHE

CODICE	TUBO Ø
PM1904E	4
PM1905E	5
PM1906E	6
PM1908E	8
PM1910E	10
PM1912E	12
PM1915E	15
PM1918E	18
PM1922E	22

I diametri 15, 18, 22 mm sono disponibili solo in nero, bianco, rosso o blu.

Indicare con il suffisso il colore desiderato, altrimenti sarà fornito quello di colore nero

CURVA PIEGA TUBO



CODICE	TUBO Ø
PM2608S	8 mm - 5/16
PM2610S	10 mm - 3/8
PM26126	12 mm - 1/2

NOVITÀ

Adatto al supporto del tubo per evitare attorcigliamenti

SET CHIAVI



CODICE	DIMENSIONE
ICLT/2	da 3/16 a 1/2

ADATTATORE



CODICE	FILETTO BSP	FILETTO BSP
NC688	3/4	1/4

MOLLA ANTISTROZZAMENTO



CODICE	TUBO
NC2447	3/8
NC2448	1/2

Compatibili con i raccordi da 3/8 e 1/2. Si incastrano sul corpo del raccordo stesso. Evitano l'insorgere di problemi causati da un eccessivo carico laterale sul tubo controllando il raggio di curvatura.



TAGLIA TUBI



CODICE

TS NIP

Adatto per tubi fino a Ø 12 mm

TAGLIA TUBI



CODICE

JG-TS

Adatto per tubi fino a Ø 22 mm

TAPPO



CODICE

CODOLO
Ø

PM0804R	4
PM0805R	5
PM0806R	6
PM0808R	8
PM0810R	10
PM0812R	12
PM0815E	15
PM0818E	18
PM0822E	22
PM0828E	28

Dal 4 mm al 12 mm sono rossi. Dal 15 mm al 28 mm sono neri. Il tappo da 8 mm è disponibile anche nero (PM0808E).

CLIP BLOCCA PINZETTA



CODICE

TUBO
Ø

PIC1808R	1/4
PIC1808R	5/16
PIC1812R	3/8
PIC1816R	1/2

DIMENSIONE
IN POLLICI

DIMENSIONE
METRICHE

PIC1815R	15 mm
----------	-------



Blocca la pinzetta in posizione, evitando rimozioni accidentali del tubo

Valvole di non ritorno



Prodotta su richiesta dei principali produttori di bevande, la valvola di non ritorno Super Speedfit singola in resina acetalica impedisce il riflusso dei liquidi. Il design e la veloce installazione fa della valvola la scelta ideale.

La valvola è progettata per l'utilizzo con i liquidi, non è consigliata per applicazioni con aria compressa e con vuoto.

Ulteriori informazioni tecniche a pagina 32.

Singola

VALVOLA DI NON RITORNO



CODICE	TUBO Ø
1/4SCV	1/4"
5/16SCV	5/16"
3/8SCV	3/8"

VALVOLA DI NON RITORNO



CODICE	TUBO Ø
6SCV	6 mm
10SCV	10 mm
12SCV	12 mm

- Le valvole a bassa pressione di apertura (cioè 10 cm colonna acqua), che non siano state utilizzate per qualche tempo, necessitano di alcuni secondi prima di chiudere a tenuta.
- È responsabilità dell'utilizzatore finale verificare che il prodotto sia adatto all'applicazione specifica.
- Si consiglia di controllare e mantenere in efficienza con regolarità la valvola di non ritorno.

Doppia

VALVOLA DI NON RITORNO DOPPIA



CODICE	TUBO Ø
15DCV	15 mm

Solo per uso con liquidi

La valvola di non ritorno doppia garantisce la protezione da contaminazione proveniente dal sifone, dal riflusso e dal collegamento incrociato.

Due valvole di non ritorno sono su entrambi i lati del tappo di spurgo e una freccia identifica la direzione del flusso. Il suo design

e la rapida installazione fa della valvola la scelta ideale. La valvola può essere montata in ogni posizione.

La valvola può anche essere usata per uso domestico con acqua calda e fredda.

Ulteriori informazioni tecniche a pagina 32.



NSF51
NSF61



Valvole d'intercettazione

La gamma di valvole di intercettazione della serie PP è prodotta in polipropilene con guarnizioni interne in EPDM. Il polipropilene ha il vantaggio di essere chimicamente più resistente della resina acetica. Le valvole sono utilizzate per l'acqua potabile.

Per l'utilizzo con altri liquidi contattare l'Ufficio Commerciale per ulteriori informazioni.

Le valvole non possono essere utilizzate per impianti ad aria compressa, con gas infiammabili, cherosene e altri combustibili per il riscaldamento.



Polipropilene

Filettata

VALVOLA FILETTATA FEMMINA

FILETTATURA NPTF



PART NO.	TUBO Ø	FILETTO NPTF
PPSV500822W	1/4	1/4
PPSV501222W	3/8	1/4

VALVOLA FILETTATA MASCHIO

FILETTATURA NPTF



CODICE	TUBO Ø	FILETTO NPTF
PPSV010822W	1/4	1/4
PPSV011223W	3/8	3/8

Intermedia

VALVOLA INTERMEDIA



CODICE	TUBO Ø
PPSV040808W	1/4
PPSV041212W	3/8
PPMSV040606W	6 mm
PPMSV040808W	8 mm
PPMSV041010W	10 mm
PPMSV041212W	12 mm

Preso d'acqua

VALVOLA PER PRESA D'ACQUA



CODICE	FILETTI	TUBO Ø
ASVPP1*	3/8 M x 3/8 F	1/4
ASVPP2*	3/8 M x 3/8 F	3/8
ASVPP5*	1/2 M x 1/2 M	1/4
ASVPP6LF	1/2 M x 1/2 M	3/8

* Disponibile anche senza piombo (codice con suffisso LF)



Valvole d'intercettazione

Resina acetica

Le valvole di intercettazione a T John Guest sono realizzate in Resina Acetalica con o'ring in EPDM. Essa incorpora una **valvola di non ritorno e una valvola a sfera** cromata da 1/4 di giro. Le valvole di intercettazione a T sono adatte per un utilizzo con acqua potabile. Per l'uso con

altri liquidi alimentari si prega di consultare preventivamente l'ufficio Tecnico John Guest.

Le valvole di intercettazione a T non sono adatte per utilizzo con aria compressa, gas infiammabili, derivati del petrolio o altri combustibili e sistemi di riscaldamento.

a T con valvola di non ritorno

VALVOLA D'INTERCETTAZIONE A T



CODICE	TUBO Ø	DERIVAZIONE TUBO Ø
ASV3	15	1/4
ASV4	15	3/8

VALVOLA D'INTERCETTAZIONE A T



CODICE	FILETTO BSP	DERIVAZIONE TUBO Ø
ASV7	3/8 M+F	3/8
ASV8	1/2 M+F	3/8
ASV9	3/8 M+F	1/4
ASV10	1/2 M+F	1/4

a 90°

La valvola di intercettazione a 90° ha il corpo in Resina Acetalica, o'ring in EPDM e ghiera in ottone. È adatta all'utilizzo per l'acqua potabile.

Non può essere utilizzata per impianti ad aria compressa, con gas infiammabili, cherosene o altri combustibili per il riscaldamento.

VALVOLA D'INTERCETTAZIONE 90°



CODICE	FILETTO BSP	TUBO Ø
PISVBTC1214	1/2	3/8

Le valvole di intercettazione a sfera in resina acetalica John Guest hanno una nuova tipologia di meccanismo a passaggio totale e sono destinate in particolare alle industrie per la produzione della birra e delle bibite e per acqua potabile.

Possono essere utilizzate anche per sistemi ad aria e gas inerte,

come il N₂ e il CO₂ (max 50°C).

La gamma comprende valvole con manopola corta o lunga per aprire e chiudere di 1/4" di giro la valvola.

Le valvole possono essere con o senza la staffa di montaggio.

Per pulire e detergere fate riferimento alle caratteristiche tecniche a pagina 32.



VALVOLA DI INTERCETTAZIONE

MANOPOLA CORTA



CODICE	TUBO Ø
PISV0412CS	3/8
NC2494	12 mm

VALVOLA DI INTERCETTAZIONE

MANOPOLA LUNGA



CODICE	TUBO Ø
PISV0412S	3/8
PISV0416S	1/2

STAFFA DI MONTAGGIO



CODICE	
SVMC-10	per valvole 10mm e 3/8
SVMC-06	per valvole 6mm e 1/4

La staffa di montaggio è preposta per offrire una presa salda. Per rimuovere la valvola è necessario far leva. La staffa può essere usata con entrambe le valvole di intercettazione. Se viene usata con la valvola con manopola corta, le valvole possono essere disposte l'una accanto all'altra.

Le valvole di intercettazione sono adatte all'arresto temporaneo di un impianto per la distribuzione di bevande.

La valvola è composta da un meccanismo a sfera azionabile con un cacciavite. I raccordi ad innesto rapido sono realizzati

per una rapida installazione, in modo particolare in spazi angusti. La valvola può anche essere usata per uso domestico con acqua calda e fredda.

Ulteriori informazioni tecniche a pagina 32.

VALVOLA DI INTERCETTAZIONE



CODICE	TUBO Ø
15SV	15 mm

Solo per uso con liquidi

VALVOLA DI INTERCETTAZIONE



CODICE	TUBO Ø
1/2ISV	1/2"

Solo per uso con liquidi



Tubo LLDPE

La gamma di tubi in plastica **John Guest** è realizzata in Polietilene Lineare a Bassa Densità per applicazioni con acqua fredda e calda ad intermittenza.

I nostri tubi offrono l'applicabilità entro un ampio campo di temperature e pressioni, un'ottima compatibilità chimica, e sono realizzati con materiale non contaminante.

Le applicazioni più comuni sono la depurazione dell'acqua, i raffreddatori ad acqua, i produttori di ghiaccio, gli umidificatori. I tubi **LLDPE** sono più robusti di quelli

tradizionali in polietilene a bassa o media densità e possono essere utilizzati anche con acqua calda intermittente. I nostri tubi sono infine certificati dall'ente americano NSF (specifiche NSF51 e NSF61), dall'ente inglese per l'acqua potabile WRAS e la materia prima è approvata FDA.

Il tubo in LLDPE è idoneo per i raccordi John Guest Super Speedfit, per le valvole di intercettazione John Guest ed anche per tutti i raccordi per tubi standard.

DIMENSIONI DISPONIBILI

<i>CODICE</i>	<i>DIAMETRO ESTERNO</i>	<i>DIAMETRO INTERNO</i>	<i>LUNG. ROTOLO</i>	<i>RAGGIO MIN. CURVATURA</i>
PE-08-BI-0500F -(COLORE)	1/4" (6,35 mm)	0.170" (4,32 mm)	500 FT (152,4 m)	1.00" (25 mm)
PE-08-BI-1000F -(COLORE)	1/4" (6,35 mm)	0.170" (4,32 mm)	1000FT (304,8 m)	1.00" (25 mm)
PE-10-CI-0500F -(COLORE)	5/16" (8 mm)	0.187" (4,75 mm)	500 FT (152,4 m)	1.13" (30 mm)
PE-12-EI-0500F -(COLORE)	3/8" (9,52 mm)	0.250" (6,35 mm)	500 FT (152,4 m)	1.25" (32 mm)
PE-16-GI-0250F -(COLORE)	1/2" (12,70 mm)	0.375" (9,52 mm)	250 FT (76,2 m)	2.50" (63 mm)
PE-04025-0100M -(COLORE)	4 mm	2.5 mm	100 m	25 mm
PE-0604-0100M -(COLORE)	6 mm	4 mm	100 m	25 mm
PE-0806-0100M -(COLORE)	8 mm	6 mm	100 m	30 mm
PE-1007-100M -(COLORE)	10 mm	7 mm	100 m	32 mm
PE-1209-100M -(COLORE)	12 mm	9 mm	100 m	63 mm
PE-15115-0100M -(COLORE)	15 mm	11.5 mm	100 m	100 mm

N.B. Indicare la lettera del colore alla fine del codice del tubo

COLORI STANDARD DISPONIBILI

N TRASPARENTE *B* BLU *E* NERO *R* ROSSO *W* BIANCO



COLORI SPECIALI SU RICHIESTA

O ARANCIONE *G* VERDE *V* VIOLA *Y* GIALLO

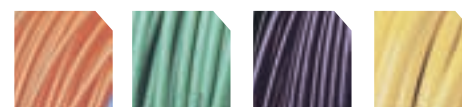

I colori standard sono generalmente disponibili in stock. Gli altri colori possono avere tempi di consegna più lunghi e quantità minima di 50 rotoli. Il diametro **15 mm** è disponibile solo nei colori blu, rosso e verde.

Il diametro **8 mm** è disponibile solo nei colori trasparente, blu, nero, rosso e bianco. Per gli altri colori si suggerisce di utilizzare il diametro **5/16"**.

TEMPERATURA E PRESSIONE DI UTILIZZO - LLDPE

TUBO ∅		INTERNO TUBO ∅	
1/4"	-	0.170"	230 psi @70°F
5/16"	-	0.187"	15 bar @20°C
3/8"	-	0.25"	
4mm	-	2.5 mm	120 psi @150°F
6mm	-	4 mm	8 bar @ 65°C
1/2"	-	0.375"	150 psi @70°F
8mm	-	6 mm	10 bar @20°C
10mm	-	7 mm	
12mm	-	9 mm	90 psi @150°F
15mm	-	11.5 mm	6 bar @65°C

La temperatura massima di utilizzo è 65°C alla pressione indicata nella tabella qui a lato.

Per temperature superiori ai 65°C si consiglia ai clienti di contattare l'ufficio tecnico.

La classificazione per la pressione massima di un "sistema" dipende dalla minor resistenza. La maggior parte dei raccordi John Guest ha una resistenza alla pressione diversa rispetto al tubo. La pressione di scoppio è circa tre volte la pressione di utilizzo massima.

Applicazioni pneumatiche

Il **tubo LLDPE** John Guest è adatto per applicazioni pneumatiche purché la pressione massima di utilizzo sia 10 bar @ 20°C (150 psi @ 70°F). Con temperature superiori (+50°C) il petrolio danneggia il tubo LLDPE e per questo motivo il tubo LLDPE utilizzato per applicazioni di tipo pneumatico deve essere controllato periodicamente e sostituito se necessario.

Inserto Tubo

Se il tubo viene impiegato in un sistema ad acqua calda, è necessario utilizzare un inserto per tubo.

INSERTO TUBO

CODICE	INTERNO TUBO ∅
TSM10N	10 mm
TSM1209S	12 mm
TSM15N	15 mm
TSI250S	3/8
TSI375S	1/2

Resistenza chimica

Per utilizzo con prodotti chimici o liquidi potenzialmente aggressivi, vi consigliamo di contattare il nostro Ufficio Tecnico.

Annotazione: quando si utilizzano disinfettanti od altri liquidi aggressivi accertarne la compatibilità con tubi e raccordi. I tubi LLDPE non sono utilizzabili per petrolio, gas e carburanti o aria compressa ad alta pressione/sistemi ad applicazione pneumatica.

TOLLERANZA DEL TUBO

da 1/4" a 1/2"	+0.001/-0.004"
da 4 mm a 6 mm	+0.05/-0.07 mm
da 8 mm a 12 mm	+0.05/-0.10 mm
15 mm	+0.10/-0.10 mm



NSF 51
NSF 61

Temperatura e pressione di utilizzo

Temperatura	Pressione	
	5/32" - 5/16" 4 mm - 8 mm	3/8" - 1/2" 10 mm - 22 mm
Aria - 20°C	16 Bar	10 Bar
Aria e Acqua Potabile		
+1°C	16 Bar	10 Bar
+23°C	16 Bar	10 Bar
+70°C	10 Bar	7 Bar

Utilizzo consentito anche con vuoto.

In relazione al tipo di tubo ed all'utilizzo i raccordi possono sopportare pressioni o temperature superiori. Consultare il nostro Servizio Clienti.

Tipi di tubo

- In plastica:** polietilene, nylon e poliuretano secondo le tolleranze sotto indicate. Per tubi morbidi o sottili si consiglia l'uso di supporti interni
- Trecciati:** per i tubi trecciati è necessario usare i raccordi portagomma illustrati a pag. 12, 17, 19, 24. Si consiglia anche l'uso di fascette stringitubo.
- In metallo duttile:** ottone, rame o acciaio tenero secondo le tolleranze sotto indicate.
- In metallo duro:** non sono consigliati i raccordi **Super Speedfit** per tubi in metallo duro o in metallo cromato. Per tubi in acciaio inox o in metallo cromato consigliamo di utilizzare raccordi Superseal vedere pag. 18

È necessario che il tubo sia esente da rigature e da sbavature prima dell'inserimento nel raccordo.

Tolleranze diametro tubo

I raccordi **Super Speedfit** sono idonei per tubi con le seguenti tolleranze:

Ø del tubo (pollici)	Tolleranza (pollici)	
	5/32 - 3/16	1/4 - 1/2
Tolleranza (pollici)	+0.001 / -0.003	+0.001 / -0.004
Ø del tubo (mm)	Tolleranza (mm)	
	4 mm - 5 mm	6 mm - 22 mm
Tolleranza (mm)	+0.05 / -0.07	+0.05 / -0.10

Installazione e controllo

Tubi e raccordi devono essere puliti ed integri prima dell'uso.

Si raccomanda vivamente di collaudare a pressione gli impianti per accertarne l'integrità prima dell'utilizzo. Vedere anche "Come realizzare una giunzione"

Agenti chimici

Per l'utilizzo con agenti chimici o liquidi aggressivi si prega di rivolgersi al Servizio Clienti.

I raccordi JG non sono consigliati per l'uso con gas esplosivi, benzina, altri carburanti e per sistemi di riscaldamento.

Copricolletto

Per prevenire la rimozione del tubo o per fornire una semplice codifica attraverso il colore sono disponibili i copricolletto. Il colletto è disponibile in 6 colori. Vedere a pagina 27 di questo catalogo.

Atossicità

I raccordi John Guest presenti in questo catalogo sono realizzati unicamente con materiali atossici approvati FDA e sono quindi utilizzabili per applicazioni con alimenti e bevande.

Coppie di serraggio per filettatura in plastica BSP, BSPT & NPT



Non serrare molto i raccordi con filettatura in plastica, poiché questo può causare uno sforzo inappropriato ed un eventuale funzionamento difettoso. Le coppie massime di serraggio sono indicate nella tabella sottostante.

Serraggio Max	Filettature		
	1/8 - 1/4	3/8 - 1/2	3/4
	1.5 Nm	3.0 Nm	4.0 Nm

La John Guest consiglia ai distributori di considerare di sostituire le filettature con un Sistema di cartucce più moderno.

Si consiglia di individuare se è stata attuata una chiusura a tenuta prima di effettuare un'installazione.

Le coppie massime di serraggio indicate per i raccordi John Guest dipendono dalle conformità delle filettature che fanno riferimento alle specifiche internazionali sulle filettature.

Manutenzione e sostituzione

I prodotti John Guest normalmente richiedono una piccola manutenzione, ma come minimo è richiesto di effettuare controlli di routine. La frequenza di controlli dipende dalla tipologia dell'applicazione e del rischio di un funzionamento difettoso. Se a seguito di un controllo a vista i raccordi John Guest risultano danneggiati, rotti, carbonizzati, scoloriti, a temperatura alterata o corrosi devono essere sostituiti.

Ogni prodotto che perda o sembri perdere dovrebbe essere sostituito.

La vita di un prodotto è influenzata dalla tipologia dell'applicazione, l'ostilità dell'ambiente lavorativo, e il contatto con agenti chimici aggressivi o liquidi. È quindi importante che i cicli di sostituzione siano valutati dagli utilizzatori e dai clienti nello specifico e siano basati sulla vita di servizio precedente o quando il funzionamento difettoso porta ad un inaccettabile periodo di fermo per manutenzione, danno o rischio di guasto.

Disinfezione e sanificazione dei raccordi in resina acetica

Suggeriamo ai nostri clienti di utilizzare per la disinfezione e sanificazione prodotti con PH superiore a 4, ed a basso contenuto di ipoclorito.

I raccordi in resina acetica che vengono disinfettati e/o sanificati debbono essere immediatamente risciacquati con abbondante acqua per rimuovere ogni traccia di detergente. In generale i prodotti con prefisso PM, PI, CM, CI, RM sono in resina acetica.

I raccordi in polipropilene hanno una migliore resistenza chimica, tuttavia non hanno la stessa resistenza meccanica di quelli in resina acetica. I raccordi in polipropilene hanno generalmente il prefisso PP o PPM.

Il fornitore di materia prima raccomanda ECOLAB OASIS133 come disinfettante esterno compatibile con la resina acetica.

Garanzia

Mentre garantiamo i nostri prodotti contro ogni difetto di materiale o di produzione, è responsabilità dell'utilizzatore o dell'installatore accertare che i raccordi, ed i prodotti ad essi correlati, siano idonei all'applicazione.

L'installazione deve essere effettuata correttamente secondo le procedure normalmente utilizzate per prodotti analoghi, ed in accordo con le nostre specifiche, conformemente alle normative vigenti in materia, ed essere adeguatamente sottoposta a manutenzione.

Ci raccomandiamo di far riferimento alle nostre condizioni di vendita.

Altri prodotti

John Guest

Sistemi per impianti termosanitari

Un sistema di raccordi ad innesto rapido e di tubi per impianti acqua calda e fredda ed impianti di riscaldamento. I prodotti sono approvati dalla WRAS, secondo la norma BS7291.



Raccordi rapidi per pneumatica

Raccordi ad innesto rapido da 3 mm a 12 mm. Filettatura Super Thread esclusiva per realizzare giunzioni tra 5 differenti filetti.

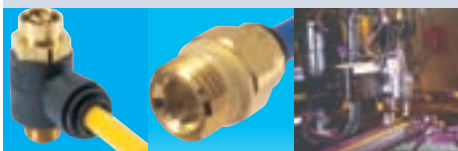

Raccordi per fibre ottiche

Connettori concepiti in particolare per applicazioni con fibra ottica.



Sistema distribuzione aria compressa

Un sistema di raccordi ad innesto rapido e di tubi che permette un'installazione semplice e veloce di impianti ad aria compressa.



Automotive

Raccordi ad innesto rapido per una vasta gamma di applicazioni con carburante, impianto freni, applicazioni vuoto, pneumatica, aria condizionata.



Cartucce

Un sistema semplice per integrare un innesto rapido su un corpo, grazie ad un'ampia gamma di prodotti in metallo e plastica.



Note

John Guest International Limited



John Guest **Limited**
John Guest *Speedfit* **Limited**
John Guest **Automotive Limited**
John Guest **Engineering Limited**

**Horton Road, West Drayton,
Middlesex, UB7 8JL, England.**

Tel: (0044) (0) 1895 449233

Fax: (0044) (0) 1895 420321

www.johnguest.com



John Guest USA Inc.

PO Box 11085 - 180 Possaic Avenue
Fairfield New Jersey 07004 U.S.A.
Tel: (001) 973 808 5600 Fax: (001) 973 808 5036



John Guest France S.A.

143-147 Avenue Charles Floquet, Parc Gustave Eiffel,
93593 Le Blanc Mesnil, Cedex, FRANCE.
Tel: (00 33) (1) 48 65 52 29 Fax: (00 33) (1) 48 65 43 40



John Guest GmbH

Ludwig-Erhard-Allee 30, D-33719 Bielefeld, GERMANY
Tel: (00 49) (521) 972 560 Fax: (00 49) (521) 972 5680



John Guest Czech s.r.o.

Vrbenska 2290, CZ - 37001 České Budějovice, CZECH REPUBLIC.
Tel: (00 420) (387) 002 040 Fax: (00 420) (387) 002 048



John Guest Polska Sp. z o.o.

Ul. Starolecta 7, 61-361, Poznań, POLAND.
Tel: (00 48) (6187) 80 408 Fax: (00 48) (6187) 80 285



John Guest Srl

Via Lancia 13, 10038 Casabianca - Verolengo (TO), ITALY.
Tel: (00 39) 011 95 75 880 (r.a.) Fax: (00 39) 011 95 76 144



John Guest s.l.

C/ de La Electronica No.7, Poligono Industrial La Ferreria,
Montcada i Reixac, 08110 Barcelona, SPAIN.
Tel: (00 34) (93) 575 0027 Fax: (00 34) (93) 575 0178



John Guest Korea Ltd

Unit 552-27 Kajwa Dong, Seo Ku,
Incheon City, 404-812 Korea.
Tel: (82) (32) 584 3370 Fax: (82) (32) 584 3372



John Guest Pacific Ltd

P.O. Box 19553, 606 Rosebank Road, Avondale,
Auckland, NEW ZEALAND.
Tel: (00 64) (9) 8281353 Fax: (00 64) (9) 828 5927



John Guest Pacific Ltd

Unit 6, 33 Nyrang Street, Lidcombe, Sydney
N.S.W. 2141, AUSTRALIA.
Tel: (00 61) (2) 9737 9088 Fax: (00 61) (2) 9737 9122

La gamma di prodotti e di raccordi John Guest sono appositamente concepiti e prodotti dalla John Guest secondo le Specifiche Tecniche presenti nei cataloghi John Guest. Tutti i raccordi John Guest e gli annessi prodotti devono essere scelti, installati, utilizzati e preservati in accordo con queste specifiche tecniche. È responsabilità del cliente/utilizzatore fornire al proprio cliente tutte le informazioni tecniche necessarie relative ai prodotti John Guest.

L'azienda promuove una costante politica di ricerca e di sviluppo e si riserva il diritto di modificare senza preavviso le specifiche ed i disegni di tutti i prodotti illustrati nel presente catalogo.

La John Guest si riserva inoltre il diritto di cambiare il colore e la forma dei prodotti. Le fotografie sono ai soli fini di illustrazione.

Termini e Condizioni di Vendita disponibili su richiesta

 **John Guest**® and  **Speedfit**® are registered trademarks of John Guest International Limited
© Copyright 2008.

based on UK catalogue Z2105/87/02/10